

SYGEF Standard (PVDF)
Kulový kohout typ 127 100-230V
S nouzovým ručním ovládním
S nátrubky pro polyfúzní svařování metric

Provedení:

- Vestavěný elektrický pohon EA15
- Napětí 100-230 V, 50-60 Hz
- Řídicí rozsah 90°<
- Topné těleso, polohová zpětná vazba (Otevřeno/Zavřeno)
- Integrované nerezové montážní závity

Možnosti:

- Další konfigurace pohonu a kulového kohoutu
- Volitelné příslušenství: Jednotka návratu do bezpečné polohy

d (mm)	DN (mm)	PN (bar)	kv-hodnota ($\Delta p=1$ bar) (L/min)	FKM kód	Váha (kg)
16	10	10	70	199 127 802	2.100
20	15	10	185	199 127 803	2.100
25	20	10	350	199 127 804	2.200
32	25	10	700	199 127 805	2.300
40	32	10	1000	199 127 806	2.600
50	40	10	1600	199 127 807	3.000
63	50	10	3100	199 127 808	3.800

d (mm)	D (mm)	H (mm)	H1 (mm)	H2 (mm)	H3 (mm)	H5 (mm)	L (mm)	L1 (mm)	L2 (mm)	L4 (mm)	L5 (mm)	L6 (mm)	L7 (mm)	L8 (mm)	z (mm)
16	50	200	27	64	64	137	93	161	56	25	79	83	122	33	67
20	50	200	27	64	64	137	95	161	56	25	79	83	122	33	66
25	58	209	30	73	64	137	109	161	65	25	79	83	122	33	77
32	68	209	36	73	64	137	119	161	71	25	79	83	122	33	83
40	84	220	44	84	64	137	135	161	85	45	79	83	122	33	99
50	97	220	51	84	64	137	147	161	89	45	79	83	122	33	105
63	124	243	64	106	64	137	168	161	101	45	79	83	122	33	117

d (mm)	nejbl. inch (inch)
16	3/8
20	1/2
25	3/4

d (mm)	nejbl. inch (inch)
32	1
40	1 ¼
50	1 ½
63	2

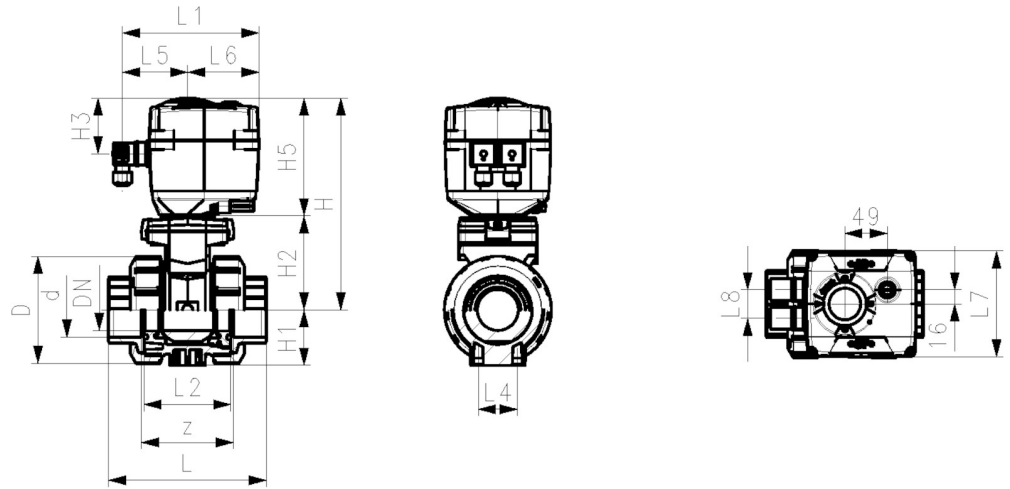

Technické údaje o produktech nejsou závazné. Konstrukční a rozměrové změny vyhrazeny.

Přeloženo z originálu výrobce

PPS Engineering CZ s.r.o., zastoupení Georg Fischer Piping Systems

info@ppsengineering.cz

www.ppsengineering.cz

© PPS 10/2018